

easee

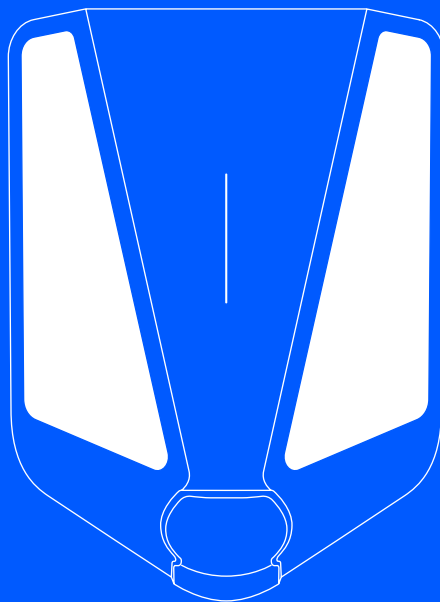

PT Guia do instalador

# Easee Charge Pro

# Índice

Introdução	3
Visão geral do produto	4
Technical specifications	5
Planning the installation	8

---

## Instruções de instalação

Abertura	10
Montagem	11
Preparação	11
Fiação	12
Instalação	13
Ligação	14
Fechar	15

---

Características	17
Interface do carregador	18
Interface do ecrã MID	20

# Introdução

Leia o guia com informação importante sobre o produto presente na embalagem do produto ou em [support.easee.com](https://support.easee.com) antes de instalar o produto.

A instalação do produto requer um dispositivo móvel com capacidades NFC ou Bluetooth.

## AVISOS E PRECAUÇÕES

Aviso indica uma condição, perigo ou prática insegura que pode resultar em ferimentos graves ou morte.

Cuidado indica uma condição, perigo ou prática insegura que pode resultar em ferimentos leves ou danos no produto.

## AVISO

Este produto deve apenas ser instalado, reparado ou alvo de assistência por um electricista autorizado. Todos os regulamentos nacionais, regionais e locais aplicáveis para instalações elétricas têm de ser respeitados.

## NOTA

**Código PIN:** O código PIN é necessário para a instalação e está localizado na parte frontal do Chargeberry.

**PIN e Número de Série:** O autocolante com o PIN e o Número de Série é retirado pelo instalador e colocado num local seguro, por exemplo, no armário dos fusíveis. A ligação Bluetooth ao carregador utiliza o número de série como nome.

**Utilização:** Este produto destina-se a ser utilizado por uma pessoa normal.

## Data de Fabrico e Número de Série

O mês e o ano de fabrico e o número de série do Chargeberry encontram-se no autocolante da tomada Tipo 2, por baixo da tampa do carregador. A data de produção é indicada no formato MM/AA, diretamente por cima do número de série, único para cada unidade Chargeberry.

A data de fabrico pode ser encontrada no formato DD/MM/AA na aplicação do utilizador. Aceda a Charger settings (Definições do carregador), depois About (Acerca) e Manufactured (Fabricado).

## Proteção de Dados

Após a instalação e ligação à Internet, enquanto dispositivo IoT, os carregadores Easee partilham automaticamente os dados com a nuvem Easee (propriedade da Easee). Isto garante que a Easee monitoriza a segurança e a estabilidade do carregador durante a sua vida útil. Consequentemente, alguns dados pessoais, tais como padrões de utilização, configurações do local e identificadores de dispositivos, serão processados para fornecer as funcionalidades inteligentes do carregador. Ao utilizar os nossos carregadores, o utilizador concorda com a recolha e o processamento de alguns dados pessoais de acordo com a nossa política de privacidade e quaisquer leis de proteção de dados aplicáveis. Se a transferência de dados para a nuvem da Easee não for desejada, aconselhamos os utilizadores a deixarem de utilizar imediatamente os carregadores Easee. Para mais informações, consulte a Política de Privacidade da Easee (<https://easee.com/en/privacy/>), disponível no nosso site.

# Visão geral do produto

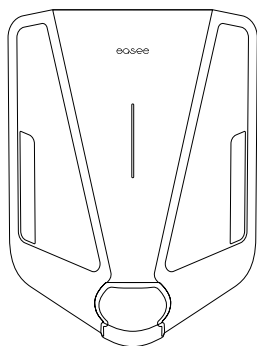

## Placa frontal

Protege o sistema eletrônico de influências externas.

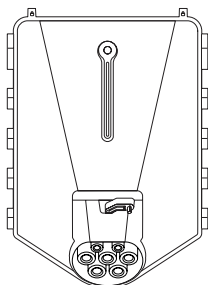

## Chargeberry

Contém o sistema eletrônico para carregar o veículo.

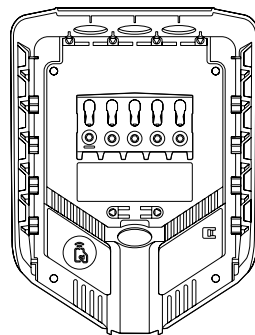

## Placa traseira

Para fixar e ligar à infraestrutura de carregamento.

---

## Kit de instalação



Alívio de tensão  
x2



Tampões cegos<sup>1</sup>  
x3



Tampão de vedação  
x2



Parafusos de tensão e da tampa frontal (T25) x 5



Parafusos de parede (T25) x 4



Ferramenta da placa frontal x 1

# Especificações técnicas

## Informações gerais

Dimensões	256 x 193 x 106 mm (A x L x P)
Distância de perfuração da parede	c/c 160 x 125 mm (A x L)
Temperatura de serviço	-30 °C a +40 °C Concebido para uma utilização ótima entre -30 °C e +40 °C, o carregador pode funcionar a temperaturas até +50 °C. O desempenho pode ser reduzido a temperaturas mais elevadas.
Peso	1,6 kg

## Carregamento

Capacidade de potência de carregamento	1,4–22 kW 6 A monofásica – 32 A trifásica (ajustado automaticamente em função da capacidade disponível) Até 7,36 kW a 32 A 1 fase Até 22 kW a 32 A 3 fases
--	--

Ponto de ligação	Tomada tipo 2 (IEC 62196-2)
Número de fases	1 ou 3 (totalmente dinâmico)
Tensão	3x 230/400V CA ( $\pm 10\%$ )
Frequência da rede	50 Hz
Balanceamento de carga	Até 101 unidades por circuito
Contador de energia incorporado	$\pm 1\%$

## Instrumentos de medição (MID)

Tensão(ões) nominal(ais)	230V - 3x230V - 3x230V/400V
Tipo de contador	Contador estático
Faixa de medição de corrente	0,3 - 0,6 (32) A
Frequência de referência	50 Hz

Tipo de serviço



<b>Instrumentos de medição (MID)</b>	
Constante do contador	1000imp/kWh
Índice da classe de precisão	± 1%
Amplitude térmica do contador	-40 °C a + 55 °C
Autoconsumo	2.5 W inativo 5.5 W 1 fase 6.5 W trifásico
Classe de precisão	Energia ativa Classe B (EN 50470-3:2006)

<b>Conectividade</b>	
eSIM incorporado (LTE Cat M1) <sup>2</sup>	
Ligação WiFi de 2.4 GHz b/g/n	
Easee Link RF™	
Controlo do carregamento com a aplicação Easee	
Leitor RFID/NFC	
OCPP 1.6J (Direct or Proxy)	
Bluetooth BLE 4.2	

<b>Sensores e indicadores</b>	
Faixa luminosa com LED de indicação do estado do carregador	
Botão táctil	
Sensores de temperatura em todos os contactos principais	

<b>Proteção <sup>4</sup></b>	
Contra sobrecarga integrada de acordo com a EN IEC 61851-1:2019, 13.1.	
RCD integrado do tipo A 30 mA CA, em conformidade com a norma IEC 60947-2, e dispositivo de deteção de corrente contínua residual (RDC-DD) de 6 mA, em conformidade com a norma IEC 62955, 9.9	
Corrente nominal condicional de curto-circuito ( $I_{cc}$ )	2000 A <sup>5</sup>
Classificação de proteção de entrada (IP)	IP54
Resistência a impactos	IK10

<sup>2</sup> A conectividade LTE depende da cobertura da rede e pode ser afetada pelas condições locais. Se a LTE for insuficiente para uma comunicação estável, recomenda-se a utilização de Wi-Fi.

<sup>3</sup> Proteção contra choques elétricos em conformidade com a norma IEC 60364-4-41, 410.3.3: A tomada Tipo 2 é protegida por "desconexão automática da alimentação" (411). A placa posterior, o Chargeberry e a tampa frontal são construídos com "isolamento duplo ou reforçado" (412).

<sup>4</sup> Para mais informações sobre as funções de segurança e os requisitos de instalação, consulte: <https://download.easee.com/l/3fa8aeb31f56e32b/>.

<sup>5</sup> Equivalente OCPD ou superior: Tipo IC60H B63

<b>Proteção *</b>	
Classe de isolamento	I <sup>3</sup>
Grau de poluição	4 (ambiente de instalação)
Classificação EMC	Classe A e Classe B
Categoria de sobretensão	III
Disjuntor	Máximo 80 A com disparo instantâneo, máximo 75 000 A <sup>2</sup> s.
<b>Placa traseira</b>	
Rede de instalação	TN, IT ou TT (detetado automaticamente)
Disjuntor de instalação	Máximo 80 A Corrente de curto-circuito limitada a 10 kA
Secção transversal do fio	2.5 a 16 mm <sup>2</sup> (condutores simples) / 2,5 a 10 mm <sup>2</sup> (condutores paralelos) A secção transversal do PE deve ser igual ou superior à secção transversal do fio da fase As dimensões do cabo devem estar em conformidade com a norma IEC 60364-5-52 ou com os regulamentos locais
Diâmetro do cabo	8-22 mm
Binário do terminal	5 Nm (é necessária uma ferramenta de binário)
Comprimento da fita de cabos	12 mm
Classificação de proteção de entrada (IP)	IP2X (sem tampa), IP34 (tampa Easee Ready)
Proteção contra choques eléctricos em conformidade com a norma IEC 60364-4-41, 410.3.3: A placa posterior é construída com "isolamento duplo ou reforçado" (412).	

# Planning the installation.

Antes da instalação, recomenda-se que considere as necessidades de carregamento futuras, de forma a poder expandir facilmente em conformidade.

Se vários carregadores estiverem ligados ao mesmo circuito, a corrente total é distribuída dinamicamente entre eles. Os carregadores ligados comunicam sem fios entre si, assegurando que o circuito não é sobrecarregado. A corrente máxima de carregamento é definida durante a configuração.

## Para um resultado ideal

- Sempre que possível, recomendamos uma instalação trifásica para preparação para futuras aplicações.
- Se possível, utilize a maior secção transversal autorizada do fio (consulte [Technical specifications](#)).
- Considerar a instalação de placas traseiras Eease Ready se a aquisição de mais carregadores estiver planeada para o futuro.
- Para evitar a sobrecarga do fusível principal do edifício, o Equalizador Eease pode ser utilizado para o equilíbrio dinâmico da carga. O valor máximo da corrente também pode ser definido conforme necessário durante a configuração.

## ⚠ CUIDADO

O ecrã MID está localizado do lado direito do Chargeberry. Não monte o carregador num local (por exemplo, num canto ou junto a um pilar) que bloqueie o ecrã MID ou impeça a refrigeração adequada do ar.

## Notas especiais

- Várias placas traseiras podem ser ligadas em paralelo.
- Se a infraestrutura de carregamento incluir mais do que um carregador, a placa posterior que for configurada em primeiro lugar torna-se o mestre do seu circuito.
- Se forem instaladas mais de 2 unidades, a unidade principal deve estar localizada no meio da instalação (se possível) para uma comunicação Eease Link ótima.

- Recomenda-se que o carregador seja instalado num local protegido da luz solar direta.
- **Chave do local:** Durante a instalação, tem de ser usada uma Site Key para atribuir os carregadores à localização correta na Eease Cloud. Será gerada automaticamente uma Site Key ao criar um novo local de carregamento utilizando a aplicação Eease Installer, ou pode ser obtida criando um novo local de carregamento em [eease.cloud](https://eease.cloud).

## A sua casa, a rede elétrica e o EV

O carregador adapta-se automaticamente à rede elétrica, ao carro elétrico e à capacidade da instalação elétrica. Na tabela pode ver que efeito de carregamento pode esperar da sua instalação e situação. A tabela destina-se apenas a servir de referência.

## ⚠ CUIDADO

O tipo de instalação, assim como as secções transversais dos fios, têm de ser determinadas por um electricista qualificado de acordo com os regulamentos locais, regionais e nacionais válidos para sistemas elétricos.

Carga	Voltagem de carregamento	
Amperes [A]	1 fase (kW)	3 fases (kW) <sup>6</sup>
6	1,4	4,1
8	1,8	5,5
10	2,3	6,9
13	3,0	9
16	3,7	11
20	4,6	13,8
25	5,8	17,3
32	7,4	22

## Selo de instalação

Pode ser utilizado um selo de instalação para tornar o carregador inviolável. O diâmetro recomendado para o selo é de 1 a 5 mm.

## Cadeado

É possível bloquear o sistema eletrônico com um cadeado. Isto criará uma camada adicional de segurança (cadeado não incluído).

Altura máx. total do cadeado	56 mm
Altura do gancho do cadeado (dimensões exteriores)	19 - 20 mm
Espessura do gancho do cadeado	3,2 - 4 mm

## Dispositivo de Corrente Residual (RCD)

- Um dispositivo de corrente residual está integrado no carregador.
- O RCD interrompe a corrente caso seja detetada uma corrente residual superior a 6mA DC ou 30mA AC.
- O tempo de desconexão está de acordo com as normas IEC 60947-2 e IEC 62955.
- O RCD é testado automaticamente entre cada sessão de carregamento ou, pelo menos, de 24 em 24 horas.
- Para a inicialização manual do teste RCD, consulte a aplicação do instalador.
- O RCD integrado não tem qualquer influência na função dos dispositivos de proteção externos.

**É necessário um RCD externo quando for identificada pelo menos uma das condições abaixo indicadas:**

- A instalação, incluindo cabos, caixas de derivação, etc., inclui componentes com isolamento básico (classe I).
- Qualquer outro equipamento elétrico para além do Easee Charge Pro, incluindo lâmpadas e tomadas, está ligado ao circuito.
- Quaisquer outras condições identificadas pelo instalador autorizado que exijam um RCD externo.

**Considera-se que o RCD interno fornece a proteção RCD necessária para os defeitos de fuga em corrente alternada e em corrente contínua quando todas as condições abaixo indicadas são cumpridas:**

- A instalação, incluindo o cabo, as caixas de derivação, etc., é efetuada inteiramente com componentes com isolamento duplo ou reforçado (classe II).
- Qualquer outro equipamento elétrico para além do Easee Charge Pro, incluindo lâmpadas e tomadas, está ligado ao circuito.

- Sem outras condições identificadas pelo instalador autorizado que exijam um RCD externo.

# Instruções de instalação

## ⚠ AVISO.

Trabalhe sempre com a corrente elétrica desligada e de acordo com os regulamentos locais. Tenha muito cuidado e siga rigorosamente as instruções.

## 1 Carregador Abertura

1. Dobre para baixo a parte inferior da tampa de borracha e insira as duas extremidades da ferramenta fornecida nas duas aberturas do fundo da tampa frontal.
2. Puxe a ferramenta até que a tampa frontal se solte e remova a tampa.
3. Agarre na tomada tipo 2 e empurre para cima com força até o Chargeberry se desligar.

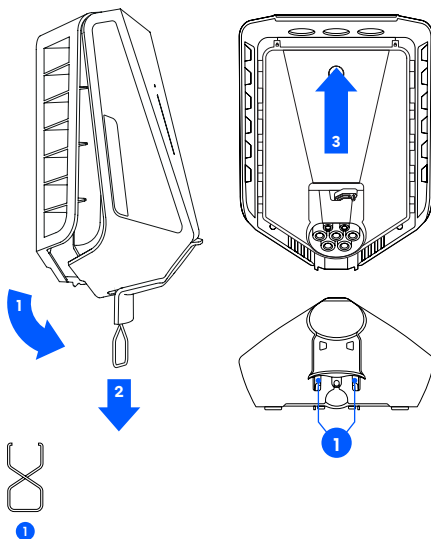

## 2 Placa traseira Montagem

1. Fixe a placa posterior a uma parede ou estrutura sólida, não perfurada, com capacidade de carga suficiente, utilizando os 4 parafusos de parede fornecidos no kit de montagem. Utilize buchas adequadas para a montagem e respeite os regulamentos locais relativamente à altura de instalação recomendada. Se vai instalar várias placas traseiras, esta é uma boa altura para as montar também.

### ⚠ CUIDADO

- A parede de instalação tem de cobrir toda a parte traseira do produto. Caso não seja possível, pode utilizar o Easee Mount.
- Os orifícios de montagem originais devem ser utilizados para fixar a placa posterior à parede.
- A área não deve ser exposta diretamente à chuva, à luz solar direta ou a gases explosivos. Recomenda-se a utilização de uma barreira física para proteger o carregador.
- A altura de instalação recomendada é de 130-140 cm, com um ângulo não superior a +/- 3 graus em relação à vertical. Altura de instalação sugerida para acessibilidade: 80-95 cm.

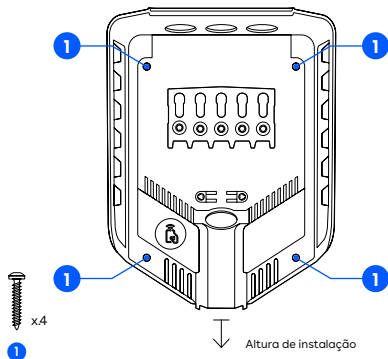

## 3 Placa traseira Preparação

1. Encurte o tampão de vedação para o encaixar no cabo. O orifício deve ser ligeiramente mais pequeno para garantir uma boa vedação.
2. Insira o cabo através de uma das 4 entradas de cabos e fixe-o à placa posterior com o alívio de tensão fornecido. O cabo deve ter pelo menos 5 mm de extensão para além do alívio de tensão.
3. Feche todas as entradas de cabos que não estejam em uso com os tampões de vedação cegos fornecidos.

### ⚠ CUIDADO

Os fios não devem cruzar os terminais de parafusos nem as ranhuras do Chargeberry. Isso impedirá que o Chargeberry se encaixe nas ranhuras.

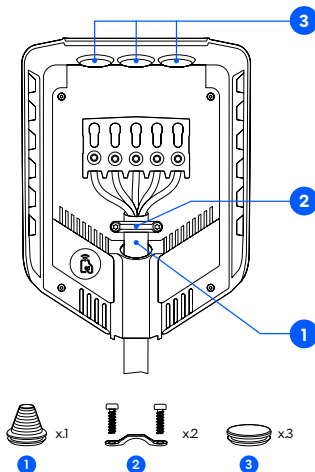

# 4 Placa traseira Fiação

1. Descarte cada um dos fios, expondo 12 mm de cobre em cada um. Se o fio tiver condutores flexíveis, recomenda-se a utilização de ponteiras em fios entrançados para fazer a ligação. Utilize as ferramentas corretas para os pressionar.
2. Aperte o terminal roscado com um binário de 5 Nm.

## NOTAS

- Ao ligar várias placas traseiras em paralelo, cada terminal de parafuso serve de ponto de acoplamento para placas traseiras adjacentes.
- Recomenda-se respeitar os códigos de cores existentes usadas na instalação. Consoante as normas nacionais, as cores dos fios podem divergir das ilustrações. As ilustrações neste manual seguem a Norma IEC 60445.
- Antes de ligar a alimentação, certifique-se de que os fios estão corretamente ligados e apertados com o binário especificado. Solte a tensão do cabo puxando cada fio e inspecionando visualmente cada terminal.
- O PE deve ter uma secção transversal igual ou superior à do fio de fase.

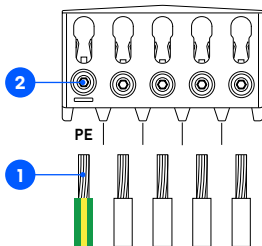

## TN/TT trifásico

(3x 230/400 V)

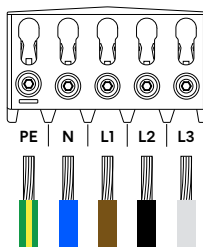

## IT/TT trifásico

(3x 230 V)

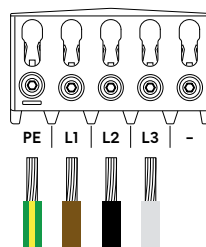

## TN 1 fase

(230 V)

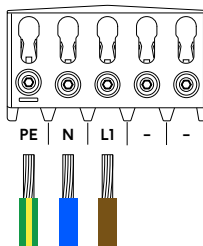

## IT/TT 1 fase

(230 V)

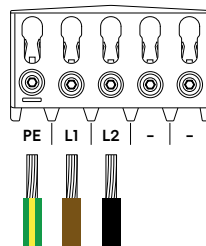

# 5 Instalação

Placa traseira

## NOTA

Seu telefone deve ser compatível com Bluetooth ou NFC.

1. Faça a leitura do código QR para transferir a aplicação Easee Installer e criar uma conta gratuita.
2. Selecione uma das seguintes configurações de local na aplicação Installer:

**Criar novo local:** se for um local de carregamento totalmente novo, selecione "Create new site" (Criar novo local). Introduza os detalhes da instalação, siga as instruções no ecrã e, em seguida, volte para este guia.

**Atualizar local existente:** Se este local já tiver um ou mais carregadores instalados ou se tiver sido criado por um operador, selecione "Update existing site" (Atualizar o local existente) e procure o endereço do local. Em "Site overview" (Vista geral do local), selecione o circuito do qual deseja que a placa traseira faça parte e selecione "Add another backplate" (Adicionar outra placa traseira). Siga as instruções no ecrã e, em seguida, volte para este guia.

## NOTA

Se os circuitos de carregamento incluírem mais do que um carregador, a placa posterior que for configurada em primeiro lugar torna-se a unidade principal da infraestrutura de carregamento. Para obter o melhor fluxo de comunicação, a placa posterior central deve ser configurada em primeiro lugar.



[easee.com/installer-app](https://easee.com/installer-app)

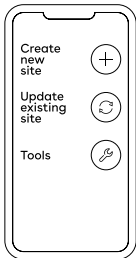

# 6 Chargeberry Ligação

## ⚠ AVISO

Tem de ser executado um teste de isolamento **antes** Chargeberry é instalado na placa traseira. Testar o isolamento do circuito com o Chargeberry instalado na placa traseira pode danificar o sistema eletrónico ou ter um impacto negativo na leitura.

1. Ligue a corrente. Os terminais na placa traseira estão agora sob tensão.
2. Remova o autocolante do código PIN e cole-o no interior do armário de fusíveis ou nouro local seguro para armazenamento.
3. Posicione o Chargeberry para se encaixar nas ranhuras da placa traseira situadas no centro de instalação.
4. Quando o Chargeberry estiver na calha, pressione-o para baixo até ouvir um **"CLIQUE"**.

## NOTA

Não precisa de tocar nos terminais do Chargeberry ou da placa traseira quando instalar ou remover o Chargeberry.

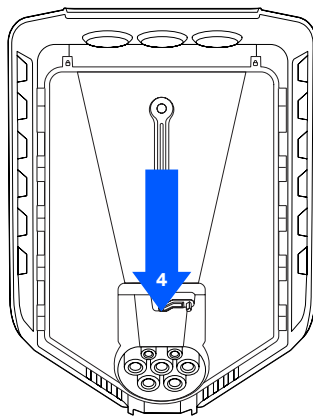
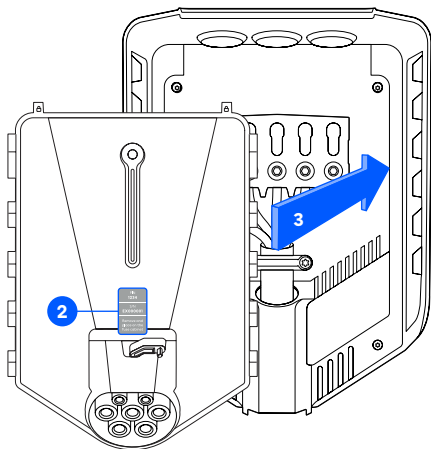

**"CLIQUE!"**

# 7 Placa frontal Fechar

Antes de fechar a tampa frontal, é possível bloquear o Chargeberry com um cadeado e/ou um selo de instalação (ver.Planning the installation).

1. Pendure a tampa frontal no topo da placa traseira e deixe-a encaixar.
2. Pressione o fundo da tampa frontal até um ouvir um clique.
3. Certifique-se que a tampa de borracha está nivelada com a tampa frontal. Se adicionar um cabo, faça o orifício um pouco menor do que o cabo para um ajuste firme e selado.
4. Aperte o parafuso de fixação na parte inferior do carregador para fixar a tampa frontal.  
**AVISO!** .O parafuso de bloqueio é necessário para fixar a tampa e proteger o carregador da exposição.
5. Feche a tampa de borracha. Se o fio for inserido desde o fundo, pode cortar o furo correspondente na tampa de borracha para garantir uma instalação correta.

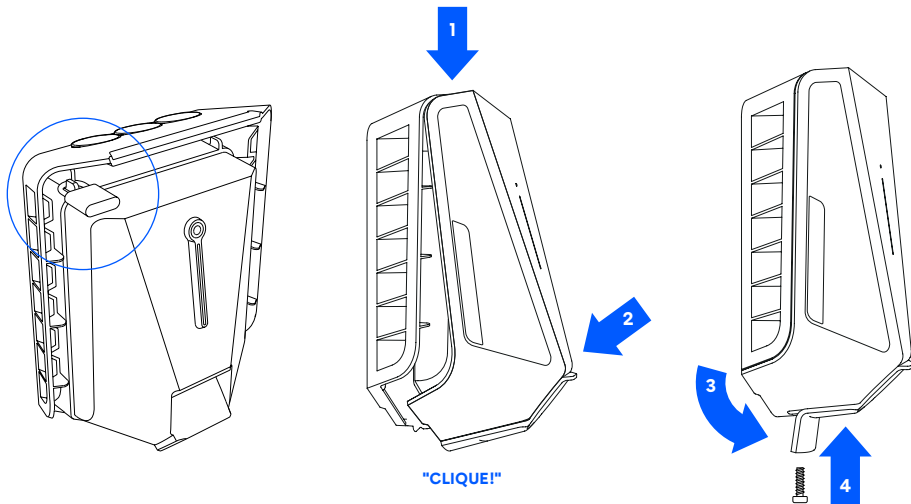

# 8

Placa frontal

## Conformidade

1. Remova a película protetora de ambos os lados. Este passo é necessário para a conformidade com a norma MID.
2. Abra a tampa de borracha, remova a película do adesivo da UE e coloque o adesivo dentro da tampa de borracha

**O carregador está agora pronto para ser testado de acordo com os regulamentos locais. Depois de concluído, transfira a propriedade para o proprietário através da aplicação Installer.**

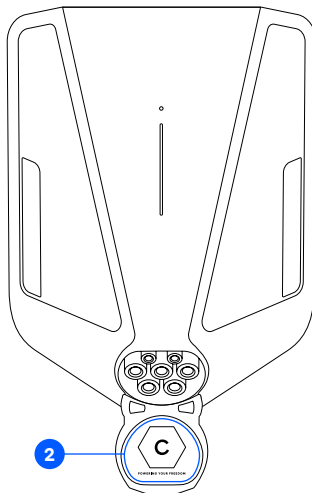
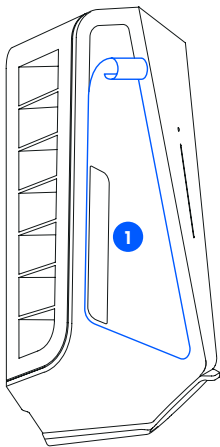

# Características

## Vista frontal

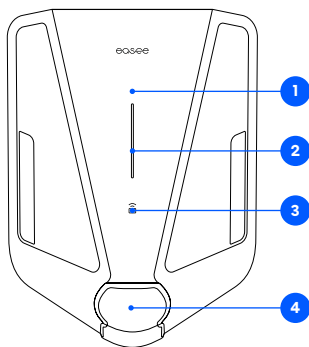

## Vista lateral Chargeberry

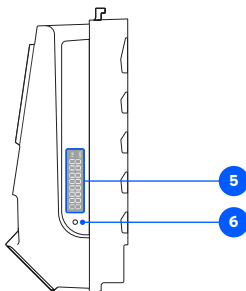

1. **Botão tátil:** O botão tátil é utilizado para ligar a luz do ecrã do contador MID e para ativar o Bluetooth. Premir durante 1 s para acender a luz, premir durante 5 s para iniciar o Bluetooth. A ligação Bluetooth na aplicação permite o funcionamento local do carregador quando não há Internet disponível. Leia mais sobre a interface Bluetooth em: [easee.com/support/bt](https://easee.com/support/bt)
2. **Linha luminosa:** A faixa luminosa comunica o estado do carregador a todo o momento. (Consulte [Interface do carregador](#)).
3. **Área RFID:** O leitor RFID integrado permite o controlo de acesso do carregador e a identificação de diferentes utilizadores. Pode usá-lo para desbloquear o carregador com uma Easee Key. Visite a nossa base de conhecimento em [suporte.easee.com](https://suporte.easee.com) para saber mais detalhes sobre como adicionar e gerir as suas Easee Keys.
4. **Tomada tipo 2:** A tomada tipo 2 é totalmente universal e permite carregar qualquer tipo de veículo elétrico usando o cabo de carregamento adequado. Além disso, é possível bloquear permanentemente o cabo de carregamento, pelo que não precisa de se preocupar em caso de roubo. **NOTA:** não deve utilizar adaptadores no carregador ou no cabo de carregamento. O cabo de carregamento deve ter tomadas adequadas em cada extremidade.
5. **Ecrã do contador MID:** O ecrã do contador MID mostra a energia acumulada em quilowatts-hora (kWh).
6. **LED de infravermelhos (IR):** Pulsos com luz infravermelha que indicam a saída de energia do carregador.

# Interface do carregador







Descrição da luz	Estado
Branco - luz constante, apenas no fundo 2 LED - unidade principal/ 1 LED - unidades secundárias	Modo de espera
Branco - luz constante	Carro ligado
Branco - luz pulsante	Carregamento em curso
Azul - luz constante	Carregamento inteligente ativado (carro ligado)
Azul - luz pulsante	Carregamento inteligente em curso
No arranque, os LED ligam-se um a um. Quando o carregador estiver a atualizar, um ou mais LED piscarão a verde durante este processo.	Software em atualização (a atualização pode demorar até 30 minutos) <b>AVISO!</b> O carro tem de estar desligado para que uma atualização de software possa ser concluída.
Branco - luz intermitente	A aguardar autenticação por uma etiqueta RFID. Segure a etiqueta RFID contra a área RFID do carregador de forma a autenticar e iniciar o carregamento.
Branco - luz intermitente rápida	Etiqueta RFID recebida (aguarda verificação do código)
	<b>⚠ AVISO</b> Erro crítico! Desligue a energia elétrica e remova o cabo de carregamento do carregador. A energia pode então ser ligada novamente, se necessário. A luz vermelha intermitente continuará, mas o som de aviso parará quando o cabo de carregamento for desligado. O carregador está bloqueado para uso posterior, não pode ser restaurado e tem de ser substituído. Contactar o apoio ao cliente.
Vermelho - luz intermitente, com sons de aviso	
	<b>⚠ AVISO</b> Erro crítico! O carregador está bloqueado para uso posterior, não pode ser restaurado e tem de ser substituído. Contactar o apoio ao cliente.
Vermelho - luz intermitente	
	Erro geral. Desligue o cabo de carregamento e volte a ligá-lo no carregador. Se a luz vermelha persistir, consulte a aplicação Easee ou a nossa base de conhecimento* para obter mais informações.
Vermelho - luz constante	



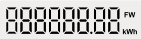

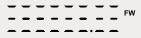
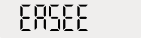
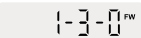
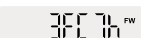
\* A base de conhecimento público da Easee encontra-se em [support.easee.com](https://support.easee.com)

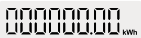
<b>Descrição da luz</b>	<b>Estado</b>
Vermelho.- luz constante, com sons de aviso	Os fios estão ligados incorretamente.
Vermelho - luz pulsante	O carregador mediu uma temperatura anormal e entrou no modo de segurança. Consulte a base de conhecimento <sup>7</sup> para obter mais informações.
Branco - luz intermitente, apenas no fundo	O carregador está à procura da sua unidade principal. Verifique o estado da unidade principal. Para mais informações, consulte a nossa base de dados de conhecimento <sup>7</sup> .
Amarelo - luz intermitente, apenas no fundo	O carregador está à espera de ser configurado.

<sup>7</sup> A base de conhecimento público da Easee encontra-se em [support.easee.com](https://support.easee.com).

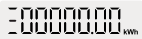
# Interface do ecrã MID

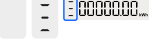
Estado	Descrição	Ecrã
Sequência de arranque	1. Todos os segmentos ligados, durante 1 s	
	2. Segmentos verticais e segmento kWh, durante 1 s	
	3. Segmentos horizontais, ponto decimal e segmento FW, durante 1 s	
	4. Deslocação "EASEE", durante 4 s	
	5. Versão semântica do firmware (patch principal-secundário), por 20 s	
	6. Valor único do firmware (CRC de 16 bits em hexadecimal), durante 20 s	
	7. Sequência do modo de espera normal	
<b>Sequência do modo de espera normal</b> <i>Cabo não conectado, não está a carregar</i>		
1. Energia de importação acumulada, durante 10 s		
2. Energia de exportação acumulada, durante 10 s <i>identificado pelo carácter de sinal "-"</i>		

Estado	Descrição	Ecrã
Sessão de carregamento aberta	Energia líquida da sessão <i>Apenas os algarismos indicam que a energia líquida é importada</i>	
	Energia líquida da sessão <i> sinal "-" indica que a energia líquida é de exportação</i>	
Cabo conectado, não está a carregar	Os três segmentos no final piscam e apagam.	
Corrente de tração, a carregar	Os três segmentos no final acendem-se sequencialmente, de 0 a 3, o que imita a imagem de uma bateria a carregar.	

As informações contidas neste documento destinam-se apenas a fins informativos, são fornecidas tal como estão e podem estar sujeitas a alterações sem aviso prévio. A Easee IP AS, incluindo as suas filiais, não assume qualquer responsabilidade pela correção ou integridade da informação e ilustrações, e não se responsabiliza pelas suas considerações, avaliações, decisões ou ausência destas, ou outra utilização da informação presente neste documento.

Nenhuma parte desta publicação pode ser republicada, reproduzida, transmitida ou reutilizada de qualquer forma, por qualquer meio ou em qualquer formato, para utilização do próprio ou de terceiros, salvo indicação em contrário por escrito da Easee ou das suas filiais. Qualquer utilização permitida deve ser sempre realizada de acordo com as boas práticas e garantir que nenhum dano pode ser causado à Easee ou induzir o consumidor em erro.

A Easee e os produtos Easee, nomes de produtos, marcas comerciais e frases de propaganda, registados ou não, são propriedade intelectual da Easee e não podem ser usados sem a autorização prévia por escrito da Easee. Todos os outros produtos e serviços mencionados podem ser marcas comerciais ou marcas de serviços dos seus respetivos proprietários.

Agosto de 2025 – Versão 1.00  
© 2025 by Easee IP AS. Todos os direitos reservados.